

Krętlak o mocy 3 ton

WYMIARY I SPECYFIKACJE — MACH2073

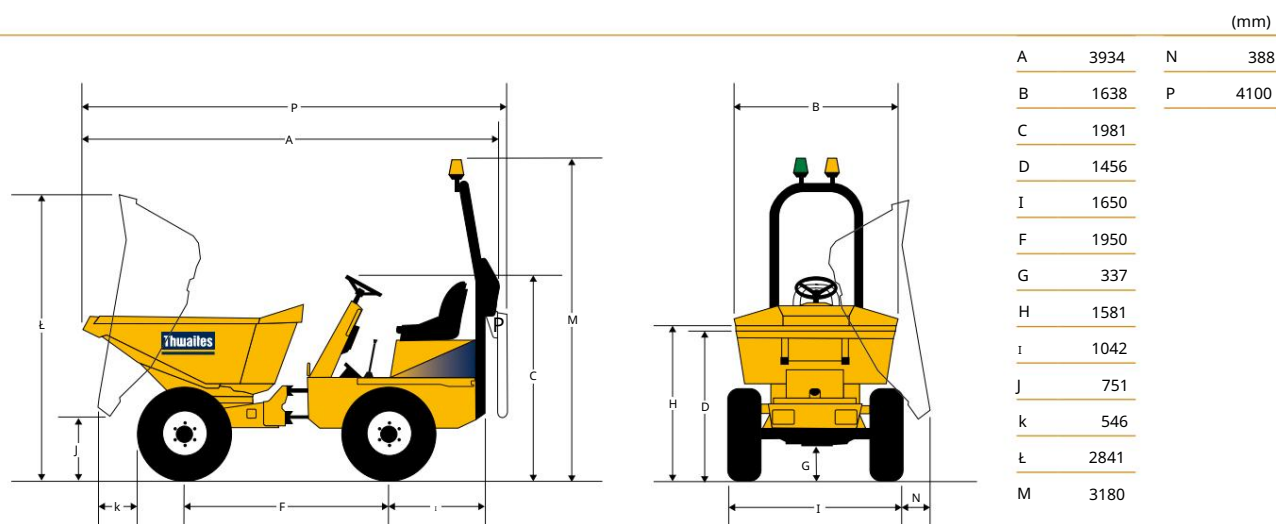

Waga	nieobciążony	2200 kg
	Wysyłka	2108 kg

Pojemności	Maksymalne bezpieczne obciążenie	3000 kg
	Nasyp	1640 litrów
	Uderzył	1210 litrów
	Woda	990 litrów

Silnik

- Yanmar 3TNV88-BWVA, chłodzony wodą, 3-cylindrowy silnik wysokoprężny z bezpośrednim wtryskiem chłodzony wodą
- Moc 18,1 kW/24,3 KM przy 2000 obr./min
- Moment obrotowy 107 Nm (78,9 funt-stop)

Poziomy hałas

- Ucho operatora 84 LpA / poziom w powietrzu 101 LwA

Przenoszenie

- Wytrzymała skrzynia biegów, trzy biegi do przodu i jeden do tyłu
- Wytrzymałe sprzęgło i przekładnia redukcyjna

Prędkości	1	3,8 mph (2,36 mph) 8,7 mph
	2,3	(5,4 mph) 16,2 mph (10,0 mph)
	Odwracać	4,2 mph (2,6 mph)

Hamulce i osie

- Całkowicie zamknięte wielotarczowe tarcze zanurzone w oleju zamontowane na tylnej osi i automatyczna regulacja zużycia
- Ręczny hamulec postojowy (SAHR)

Podwozie Kinglink

- Zbudowany z giętej blachy stalowej, z trzypunktowym łącznikiem Kinglink zapewniającym artykulację i oscylację, co zapewnia lepszą stabilność, przyczepność i bezpieczeństwo na placu budowy

Pominać

- Uruchamiany hydraulicznie, ze wszystkich stron stalowa płyta o grubości 6 mm
- Otwór i boki skrzyni wzmocnione sekcjami skrzynkowymi
- Pojemnik Power Swivel umożliwia obrót o 180°

Siedzenia i elementy sterujące

- Regulowany amortyzowany fotel z odblokowym pasem bezpieczeństwa
- Światła ostrzegawcze LED dla wszystkich krytycznych funkcji

Dostęp do usługi

- Zamykana pokrywa silnika dla punktów serwisowych z poziomu podłoża
- Zbiorniki oleju napędowego i oleju hydraulicznego umieszczone nisko, umożliwiając dostęp do korków wlewu

Elektryka

- Wiązka przewodów umieszczona w przewodach i wszystkie elementy elektryczne odporne na wodę zgodnie z normami IP65/67.

Układ kierowniczy i hydrauliczny

- Hydrauliczne wspomaganie kierownicy
- Filtrowanie linii powrotnej dla wszystkich mediów
- Hydrauliczny punkt kontrolny montowany w standardzie

Pojemności zbiorników	Paliwo	24,5 litra
	Hydrauliczny	25,0 litra

Obracające się koło	9,2m
---------------------	------

Standardowe wyposażenie

- Światła ostrzegawcze LED
- Hak holowniczy
- Alarm cofania

Wyposażenie opcjonalne

- Pełne oświetlenie drogowe LED DRL (światła do jazdy dziennej)
- Lusterka drogowe
- Wskaźnik nakrętki koła

Thwaites

Thwaites Ltd. Leamington Spa,
Warwickshire, CV32 7NQ. Anglia Tel
+44 (0)1926 422471
www.thwaitesdumpers.co.uk

