

Krętlak o mocy 1,5 tony

WYMIARY I SPECYFIKACJE - MACH2003

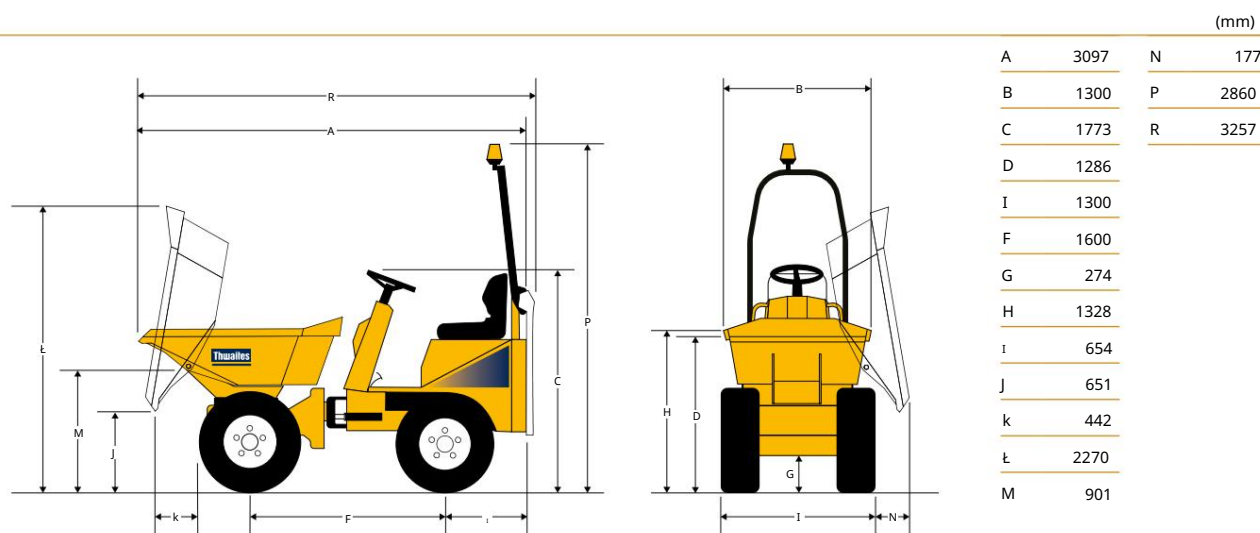

Waga	nieobciążony	1355 kg
	Wysyłka	1266 kg

Pojemności	Maksymalne bezpieczne obciążenie	1500 kg
	sterty	800 litrów
	Uderzony	600 litrów
	Woda	520 litrów

Silnik

Yanmar 3TNV76, 3-cylindrowy, chłodzony cieczą olej napędowy > Moc

15,9 kW/21,4 KM przy 2800 obr./min

> Moment obrotowy 66,4 Nm (49 funtów siły na stopę)

Poziomy hałas

> Ucho operatora 84 LpA / poziom w powietrzu 101 LwA

Przenoszenie

> Hydrostatyczny z pompą o zmiennym wydatku, zasilającą silniki czterech kół, z systemem „Twin-Lock” maksymalizującym przyczepność

Prędkości	Do przodu i do tyłu 0 - 12 km/h (0 - 7,5 mph)
-----------	---

Hamulce i osie

> Automatyczny, odporny na awarie układ hamulcowy wbudowany w tylne silniki napędowe

Podwozie

> Przednie i tylne podwozie wykonane z zagiętej blachy stalowej, z centralnym przegubem i oscylacją dla optymalnej stabilności i przyczepności

Pominać

- > Uruchamiany hydraulicznie, podstawa 4 mm
- > Otwór skipu wzmocniony sekcjami skrzynkowymi
- > Pojemnik Power Swivel umożliwia obrót o 180°

Siedzenia i elementy sterujące

- > Regulowany amortyzowany fotel z odblokowanym pasem bezpieczeństwa
- > Światła ostrzegawcze LED dla wszystkich krytycznych funkcji

Dostęp do usługi

- > Zamykana pokrywa silnika zapewnia łatwy dostęp z poziomu podłoża poziom do punktów serwisowych silnika.

Elektryczne

- > Wiązka przewodów umieszczona w przewodach
- > Wszystkie komponenty elektryczne są odporne na wodę zgodnie z klasą ochrony IP67

Układ kierowniczy i hydrauliczny

- > Hydrauliczne wspomaganie kierownicy
- > Filtrowanie linii powrotnej dla wszystkich mediów
- > Hydrauliczny punkt kontrolny montowany w standardzie

Pojemności zbiorników	Paliwo	21 litrów
	Hydrauliczny	20 litrów

Obracające się koło	6,00m
---------------------	-------

Standardowe wyposażenie

- > Światła ostrzegawcze LED,
- > Alarm cofania

Wyposażenie dodatkowe

- > Lusterka drogowe
- > Wskaźnik nakrętki koła
- > Światła drogowe
- > Hak holowniczy
- > Opony piaskowe

Thwaites

Thwaites Ltd. Leamington Spa,
Warwickshire, CV32 7NQ. Anglia Tel
+44 (0)1926 422471
www.thwaitesdumpers.co.uk

